

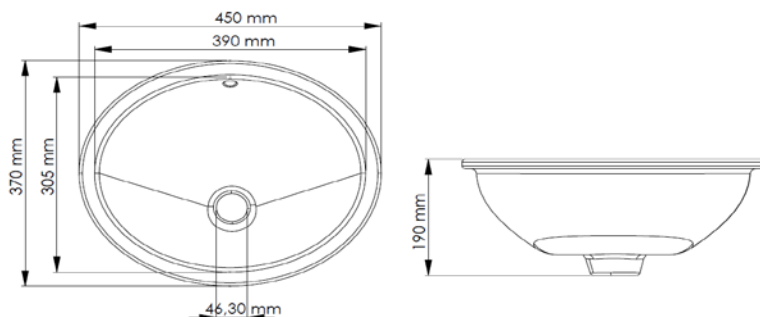

## LAVAMANOS DE INCRUSTAR CAPRI II OVALADO

REF: 01-4006-15



### CARACTERÍSTICAS

<b>Descripción del producto:</b>	Lavamanos ovalado de incrustar, permite instalación de grifería a la pared o al mesón, acabado brillante, espesor de la cerámica de hasta 10 mm y con alta calidad estética
<b>Conexiones:</b>	Diríjase a la guía de instalación "BC GI 010, Guía de instalación lavamanos de incrustar"
<b>Materiales y/o acabados:</b>	Porcelana.
<b>Uso:</b>	Residencial
<b>Medidas principales del empaque:</b>	Alto: 430 mm Largo: 430 mm Ancho: 180 mm
<b>Peso del producto:</b>	Neto: 6,80 kg Bruto: 6,80 kg
<b>Restricciones:</b>	No usar ácidos sobre las partes cromadas (desagües y grifería). Instalar siempre con silicona anti-hongos.
<b>Mantenimiento:</b>	1. Limpiar con agua, jabón líquido y con un paño suave, enjuagar muy bien. 2. Secar muy bien con un paño suave.

### GARANTÍA

*Este producto está cubierto por garantía de 20 años por defectos de fabricación. Para mayor información de fichas técnicas, guías de instalación, garantías, restricciones y condiciones de uso, consulte en: [gricol.com/informacion-tecnica-y-garantias](http://gricol.com/informacion-tecnica-y-garantias)*

### OBSERVACIONES

*GRICOL S.A. se reserva el derecho de efectuar cambios en los productos y/o sus especificaciones sin previo aviso. Si desea consultar nuestro portafolio de productos ingrese a [www.gricol.com](http://www.gricol.com)  
Líneas de atención: 3603899 - 3600466*