

## Características

| Ítem | Nombre          | Material                 |
|------|-----------------|--------------------------|
| 1    | Tornillería     | Metal - Acero Inoxidable |
| 2    | Rejilla         | Metal - latón Cromado    |
| 3    | Soporte         | Metal - latón Cromado    |
| 4    | Herraje Soporte | Metal - latón            |

### Conexiones:

N/A

### Resistencia:

CUMPLE CON LA NORMA NTC 5339 PARA ACCESORIOS DE BAÑO:

- Resistencia máxima a la carga 90 N.
- Cromado: Ensayo de Corrosión NTC 1156 (Sal Neutra) 24 horas en la cámara salina.
- Resistente a la corrosión del medio ambiente en condiciones normales.
- Resistente a la corrosión del agua potable.
- Resistente al jabón y limpiadores de tocador.

### Condiciones de uso:

Uso Domestico - No toxico

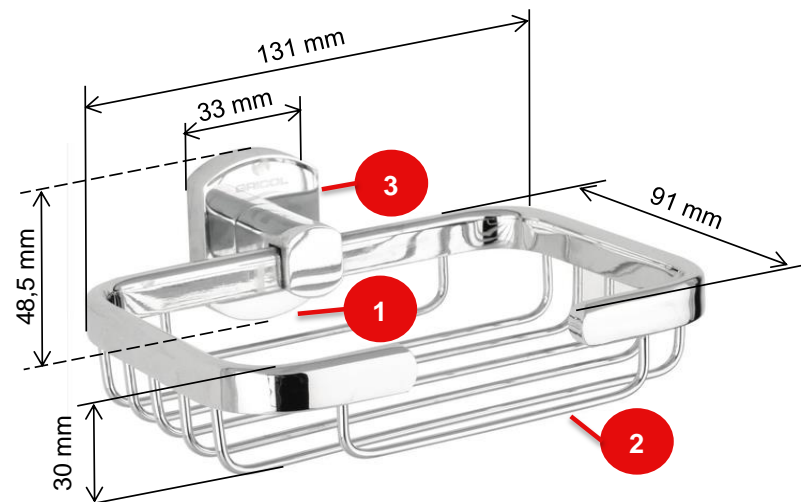

### TIPO DE ANCLAJE

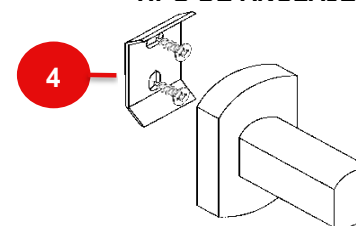

## SELLOS RESPALDO GRICOL



20 años de garantía  
20 year warranty



Hasta 70% menos consumo  
Up to 70% less consumption

## GARANTIAS

Para mayor información de fichas técnicas, guías de instalación, garantías, restricciones y condiciones de uso, consulte en: [gricol.com/informacion-tecnica-y-garantias](http://gricol.com/informacion-tecnica-y-garantias)

## OBSERVACIONES

GRICOL S.A. se reserva el derecho de efectuar cambios en los productos y/o sus especificaciones sin previo aviso.