

CONTRA CANASTA PARA FREGADERO CON FILTRO MALLA

REFERENCIA: TB-1953-11SM

MATERIALES

Acero inoxidable, ABS, Polipropileno,
Caucho.

CONEXIONES

Sosco: diámetro nominal 1½".

NOTA

El producto no debe ser golpeado, lanzado contra el piso, ni expuesto a cargas adicionales durante el cargue, descargue, transporte, almacenamiento e instalación, lo cual puede ocasionar deformaciones y maltrato.

CONDICIONES DE USO

Referente normativo: NTC 5302 ACCESORIOS DE DESAGÜE EN FONTANERIA (ASME A112.18.2 / CSA B125.2)

- Uso doméstico - No tóxico.
- Diámetro externo de salida: Lavaplatos mínimo nominal 1½".
- Temperatura de trabajo: 19°C A 62°C (66°F A 144°F).
- Caudal mínimo 27 L/min (7gpm).
- Resistente a la corrosión: ensayo según NTC 1156 (Sal Neutra) 24 horas en cámara salina.
- Goteo de sellos: Máximo 63 ml/min.
- Torque máximo de conexiones roscadas 20 N.m (14,8 lb.ft).
- Vida útil: 10.000 ciclos.
- Resistente al jabón y limpiadores de tocador.

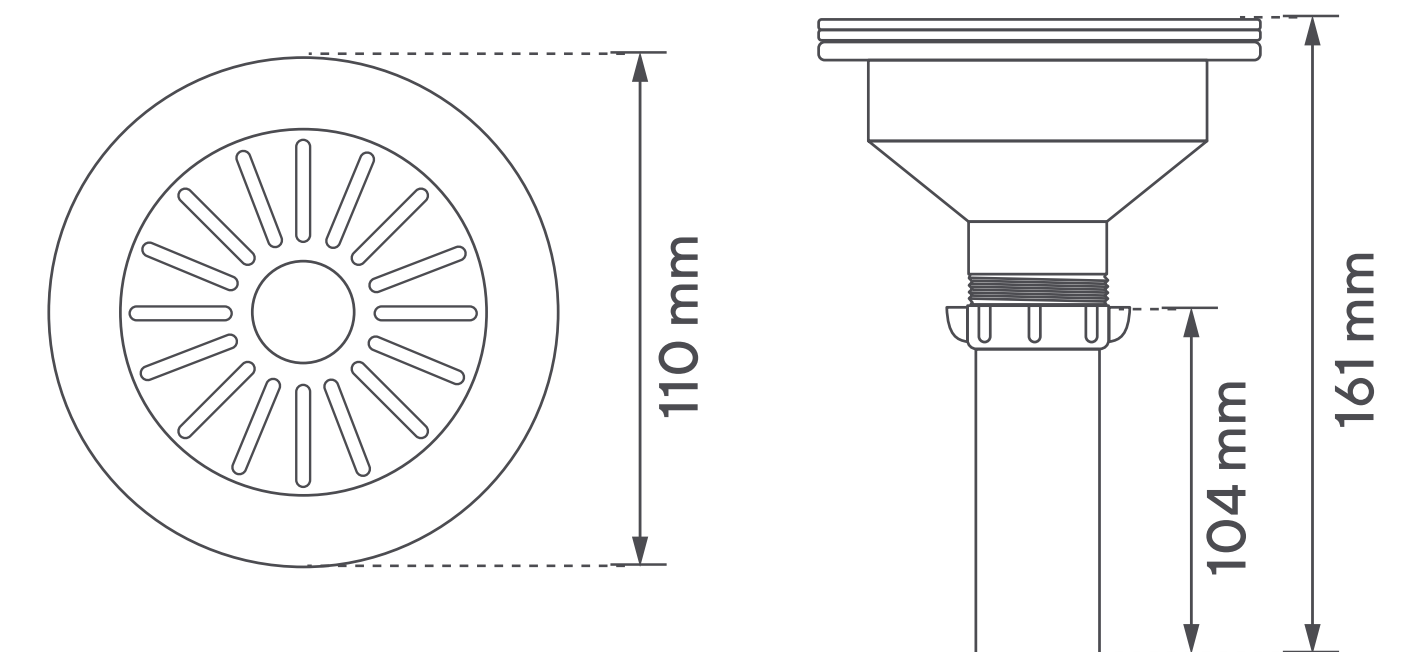

GARANTÍA ESPECÍFICA

Este producto está cubierto por una garantía de 20 años. Encuentre la carta de garantía en www.gricol.com

GRICOL SA se reserva el derecho de efectuar cambios en los productos y/o sus especificaciones sin previo aviso.

Fecha: 11/08/22 - Versión No 0