

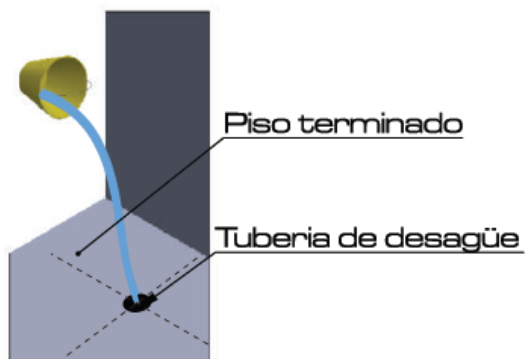

**1-** Antes de instalar el sanitario tomar un balde con agua y verterlo en el desagüe, esto con el fin de verificar que el tubo no este taponado.



**2-** Antes de hacer el montaje final, verter un balde de agua dentro del sanitario para verificar que el sanitario no este tapado.



**3-** Verificar que la distancia de la pared terminada hasta el centro del desagüe sea de 305 mm.

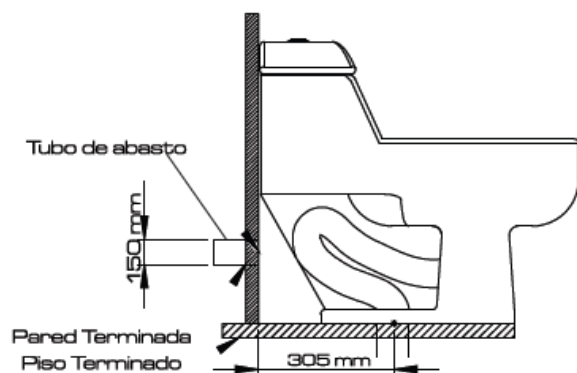

**4-** Fijar a los pernos a la brida sanitaria (no la incluye el producto).



**5-** Instale el sanitario sobre la brida, permitiendo que los pernos atraviesen los agujeros del producto.

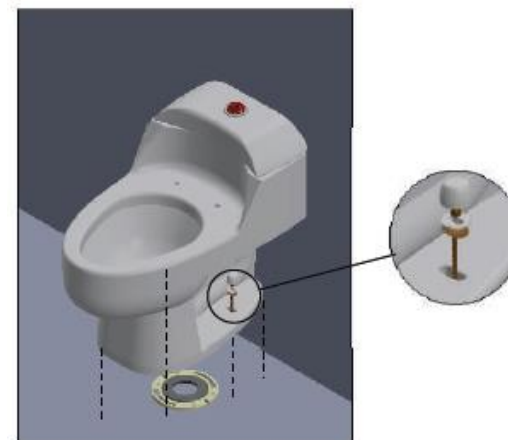



# GRICOL

## GUÍA DE INSTALACIÓN – BC GI 005 SANITARIO ONE PIECE

6- Con un movimiento de vaivén alinee el sanitario con la pared presionando el sanitario sobre la brida. Instale las arandelas de retención y las tuercas sin ajustar excesivamente.



7- Instale al conector al suministro de agua y al sanitario, compruebe si hay fugas usando varias descargas.

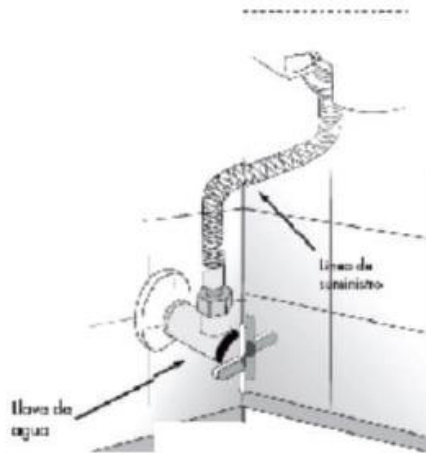

8- Aplique silicona anti hongos en la base del sanitario para fijar y prevenir fugas.

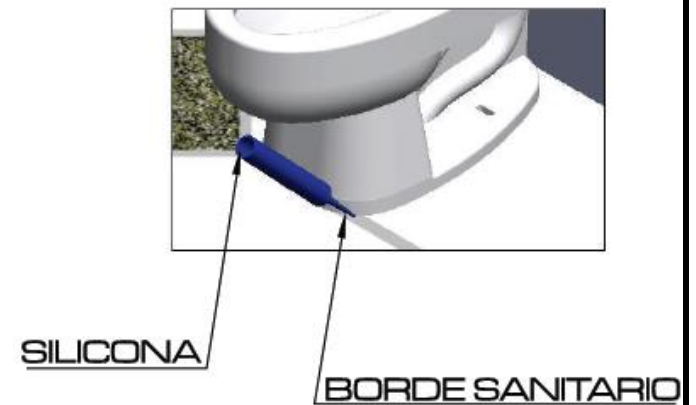

### IMPORTANTE:

Antes de instalar en conector revise que el tubo de suministro esté libre de desechos (resto de ladrillo, mugre) ya que podría taponar la válvula de secado.



Evitar limpiar el sanitario con cualquier tipo de ácido, usar solo agua y jabón.

**NOTA:** La guía de instalación con brida es opcional.



**GUÍA DE INSTALACIÓN – BC GI 005**  
SANITARIO ONE PIECE

REFERENCIAS ONE PIECE	ALTO TOTAL	LARGO	ALTO DESDE EL SUELO HASTA EL SANITARIO
01-2047-15	680 mm	680 mm	390 mm
01-4071-315	600 mm	680 mm	395 mm



**GUÍA DE INSTALACIÓN – BC GI 005**  
SANITARIO ONE PIECE  
GUIA DE MANTENIMIENTO SANITARIO ONE PIECE

<b>PARTE AFECTADA</b>	<b>POSIBLES CAUSAS</b>	<b>SOLUCION O MANTENIMIENTO</b>
Válvula de llenado	a. No hay suficiente suministro de agua o se pierde presión.	a. Limpie el suministro de agua de la manguera sensible y abra la llave de agua.
Válvula de descarga	a. Se presentan fugas de agua	a. Ajuste el tornillo inferior de la válvula para evitar escapes de agua.
Botón push	a. El botón está muy ajustado. b. Al presionar el botón se atasca. c. Varilla del botón muy larga.	a. Verifique que el botón este lineado con el sistema de descarga. b. Asegúrese que las varillas del botón tengan un accionamiento libre cuando se presione contra el sistema de descarga. c. Recorte la varilla a la medida necesaria.
Asiento	a. La tapa presenta movimiento. b. La tapa no presenta el sistema de caída lenta.	a. Ajustar los pernos al asiento. b. Después de instalado la tapa asiento, dejar que funcione sin ninguna fuerza externa para evitar el deterioro.

**IMPORTANTE:** Si al realizar todas estas sugerencias el sanitario sigue presentando fallas favor comunicarse con servicio técnico de GRICOL S.A.

Teléfonos: (57-1) 3603899 – 3600466  
Fax: (57-1) 2374860  
E-mail: [serviciotecnico@gricol.com](mailto:serviciotecnico@gricol.com)